

code B001R - BMW S 1000 RR/S 1000 R '08/'14 (reverse shifting)

brake side - lato freno

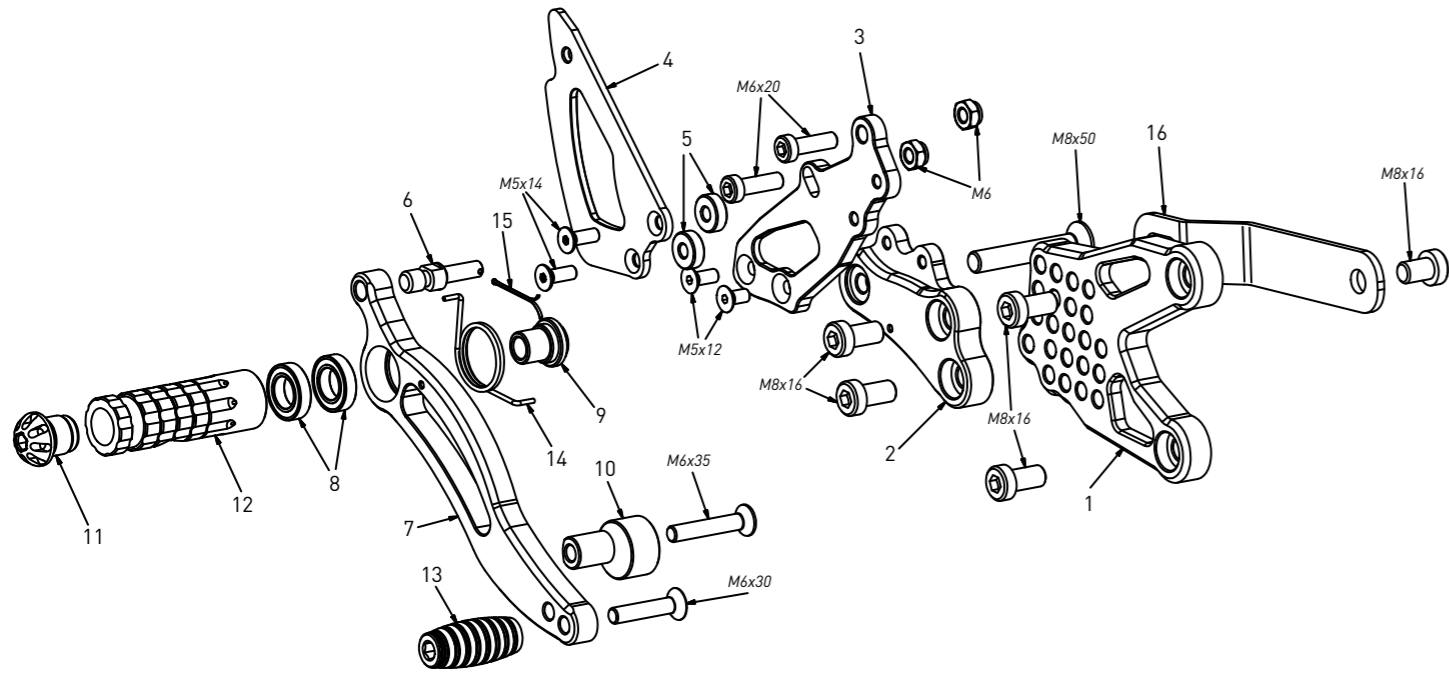

All spare parts include the relative screws for fixing.

It is possible to buy the footboard screws kit code Kvit_B001R, price 5,00 €

Tutti i ricambi comprendono le relative viti per il fissaggio.

E' possibile acquistare il kit viti pedana con il codice Kvit_B001R, prezzo 5,00€

The footrests with code PG01/PG02/PG03/PG04 include the cap, code PG00, which can also be purchased separately.

I poggiatesti con codice PG01/PG02/PG03/PG04 comprendono il tappo codice PG00 che si può anche acquistare separatamente

The brake / gear levers include the bearings, code CS001/CS002/CS003 which can also be purchased separately.

Le leve freno/cambio comprendono i cuscinetti codice CS001/CS002/CS003 che si possono anche acquistare separatamente

all the prices are for a single unit
tutti i prezzi sono per una singola parte

all the prices are without VAT
tutti i prezzi sono senza IVA

code B001R - brake side - lato freno

| n° | description - descrizione | code | price (€) |
|----|----------------------------------|--------|-----------|
| 1 | back plate - arretratore | AR_012 | 49,00 |
| 2 | plate - piastra | PS_006 | 58,00 |
| 3 | pump support - portapompa | PP_012 | 30,00 |
| 4 | heel plate - battitacco | BT_001 | 25,00 |
| 5 | 5mm spacer - spessore 5mm | SP_001 | 3,00 |
| 6 | brake pin - perno freno | PF_008 | 14,00 |
| 7 | brake lever - leva freno | FN_010 | 50,00 |
| 8 | bearing - cuscinetto | CS_002 | 10,00 |
| 9 | bush - boccola | BC_002 | 12,00 |
| 10 | registro - adjuster | BC_004 | 28,00 |
| 11 | cap - tappo | PG00 | 6,00 |
| 12 | footpeg - poggiatesti | PG01 | 25,00 |
| 13 | frontpeg - puntalino | PU_001 | 12,00 |
| 14 | spring - molla | MO_002 | 8,00 |
| 15 | forelock - coppiglia | FN001 | 3,00 |
| 16 | exhaust bracket - staffa scarico | SS_005 | 25,00 |

code B001R - BMW S 1000 RR/S 1000 R '08/'14 (reverse shifting)

gear side - lato cambio

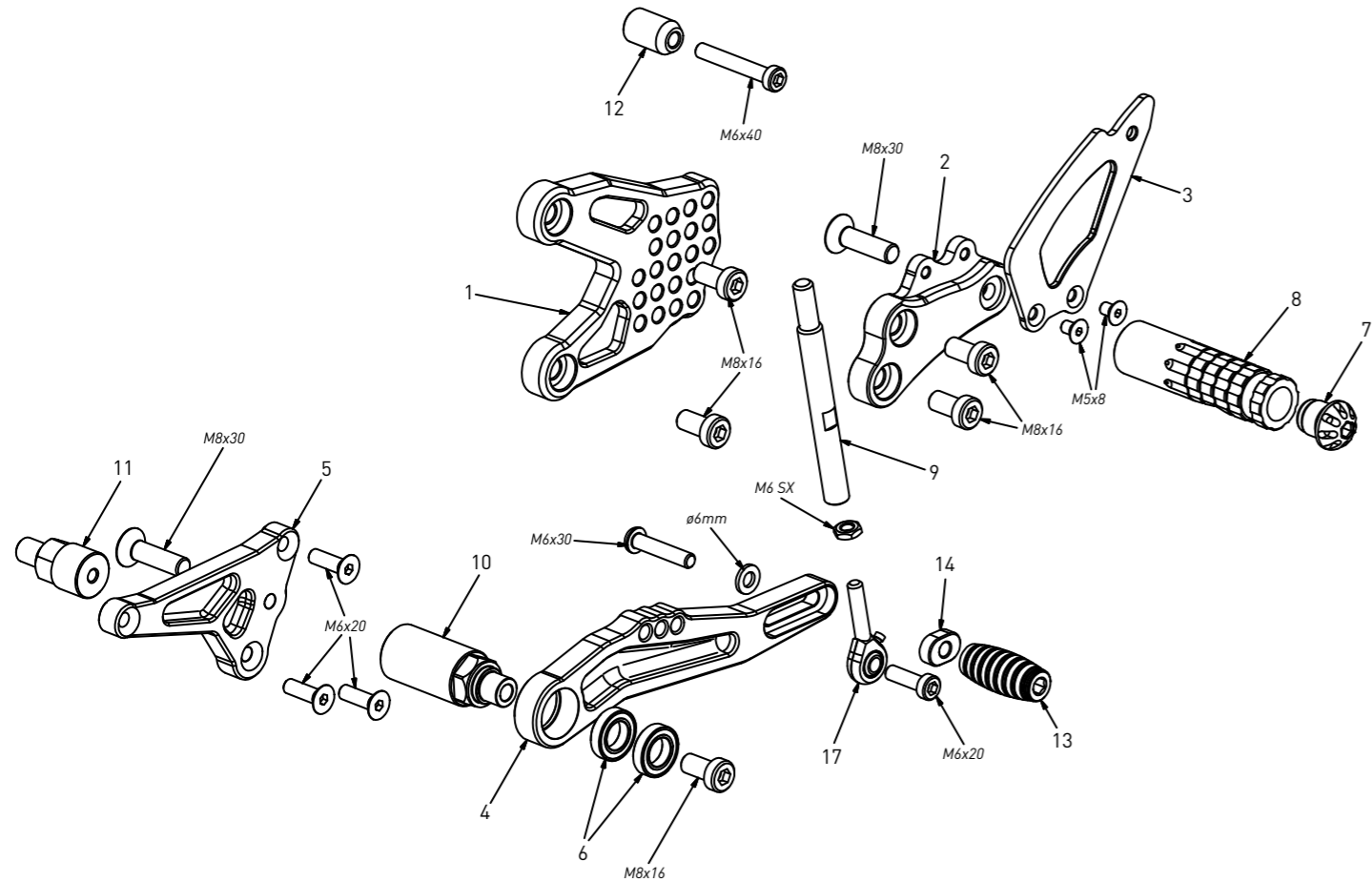

All spare parts include the relative screws for fixing.

It is possible to buy the footboard screws kit code Kvit_B001R, price 5,00 €

Tutti i ricambi comprendono le relative viti per il fissaggio.

E' possibile acquistare il kit viti pedana con il codice Kvit_B001R, prezzo 5,00€

The footrests with code PG01/PG02/PG03/PG04 include the cap, code PG00, which can also be purchased separately.

I poggiatesti con codice PG01/PG02/PG03/PG04 comprendono il tappo codice PG00 che si può anche acquistare separatamente

The brake / gear levers include the bearings, code CS001/CS002/CS003 which can also be purchased separately.

Le leve freno/cambio comprendono i cuscinetti codice CS001/CS002/CS003 che si possono anche acquistare separatamente

all the prices are for a single unit
tutti i prezzi sono per una singola parte

all the prices are without VAT
tutti i prezzi sono senza IVA

code B001R - gear side - lato cambio

| n° | description - descrizione | code | price (€) |
|----|------------------------------|---------|-----------|
| 1 | back plate - arretratore | AR_011 | 49,00 |
| 2 | plate - piastra | PS_005 | 58,00 |
| 3 | heel plate - battitacco | BT_002 | 25,00 |
| 4 | gear lever - leva cambio | LC_011 | 50,00 |
| 5 | spacer bracket - supporto | LC_012 | 30,00 |
| 6 | bearing - cuscinetto | CS_002 | 10,00 |
| 7 | cap - tappo | PG_00 | 6,00 |
| 8 | footpeg - poggiatesti | PG_02 | 25,00 |
| 9 | gear rod - asta cambio | AC_004 | 20,00 |
| 10 | gear spacer - distanziale | DC_001 | 25,00 |
| 11 | bracket spacer - distanziale | DC_014 | 20,00 |
| 12 | spacer - distanziale | DC_018 | 5,00 |
| 13 | frontpeg - puntalino | PU_001 | 12,00 |
| 14 | slider bush - tassello | PU_006 | 8,00 |
| 15 | LH uniball - uniball SX | RH01_SX | 15,00 |