

code DSTR2 - Ducati Streetfighter V4/V4S

brake side - lato freno

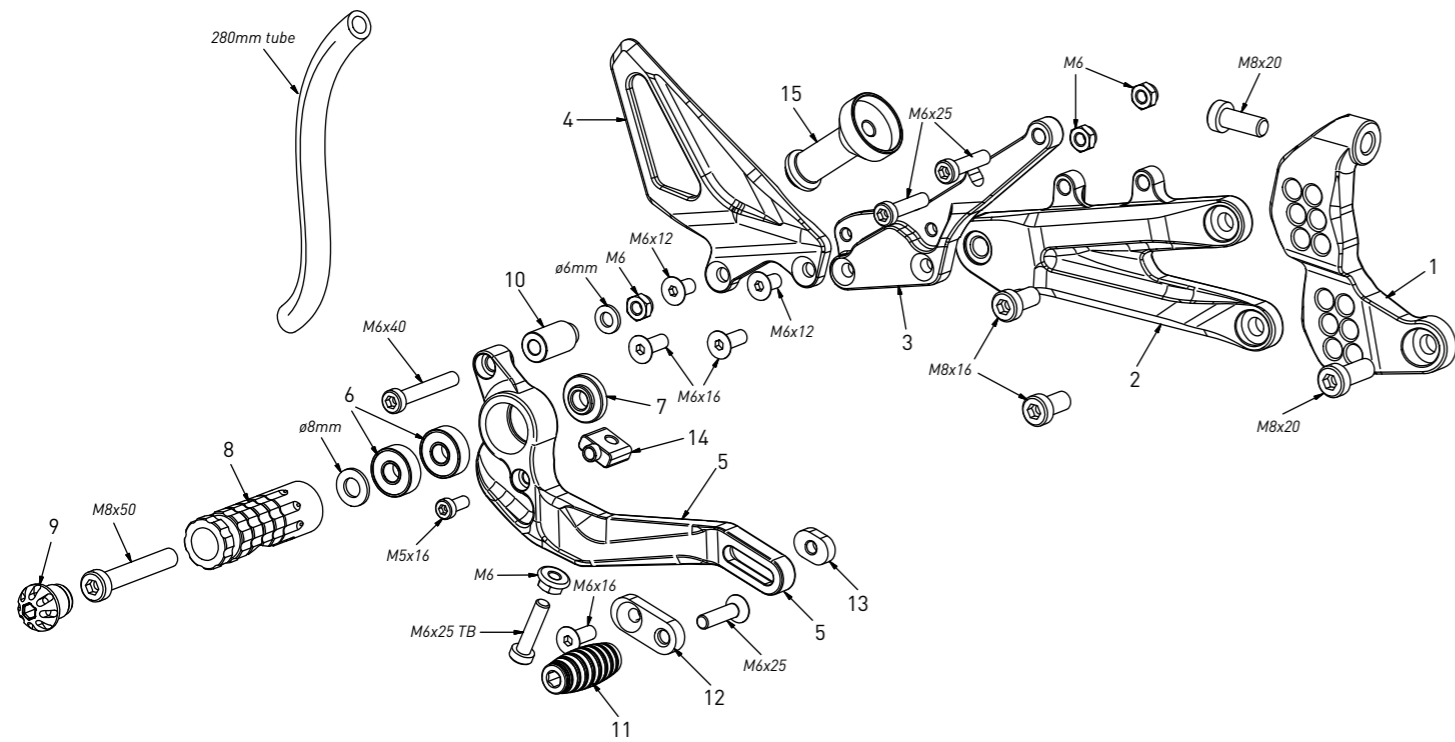

All spare parts include the relative screws for fixing.

It is possible to buy the footboard screws kit code KKIT_DSTR2, price 6,00 €

Tutti i ricambi comprendono le relative viti per il fissaggio.

E' possibile acquistare il kit viti pedana con il codice KKIT_DSTR2, prezzo 6,00€

The footrests with code PG03/PG04 include the cap, code PG00_BK, which can also be purchased separately.

I poggiapiedi con codice PG03/PG04 comprendono il tappo codice PG00_BK che si può anche acquistare separatamente

The brake / gear levers include the bearings, code CS001/CS002/CS003 which can also be purchased separately.

Le leve freno/cambio comprendono i cuscinetti codice CS001/CS002/CS003 che si possono anche acquistare separatamente

all the prices are for a single unit
tutti i prezzi sono per una singola parte

all the prices are without VAT
tutti i prezzi sono senza IVA

code DSTR2 - brake side - lato freno

n°	description - descrizione	code	price (€)
1	back plate - arretratore	AR_140	€ 102,00
2	plate - piastra	PS_068	€ 115,00
3	pump support - portapompa	PP_030	€ 58,00
4	heel plate - battitacco	BT_046	€ 52,00
5	brake lever - leva freno	FN_037	€ 77,00
6	bearing - cuscinetto	CS_003	€ 13,00
7	bush - boccia	BC_001	€ 16,00
8	foot peg - poggiapiede	PG03	€ 32,00
9	cap - tappo	PG00_BK	€ 12,00
10	spacer - distanziale	BC_028	€ 5,00
11	toe peg - puntalino	PU_001_BK	€ 16,00
12	sliding plate - piastra scorrevole	PU_004	€ 34,00
13	anchor - tassello	PU_005	€ 11,00
14	adjuster - registro	FN_025	€ 36,00
15	spring bush - boccia molla	BC_029	€ 19,00

code DSTR2 - Ducati Streetfighter V4/V4S

gear side - lato cambio

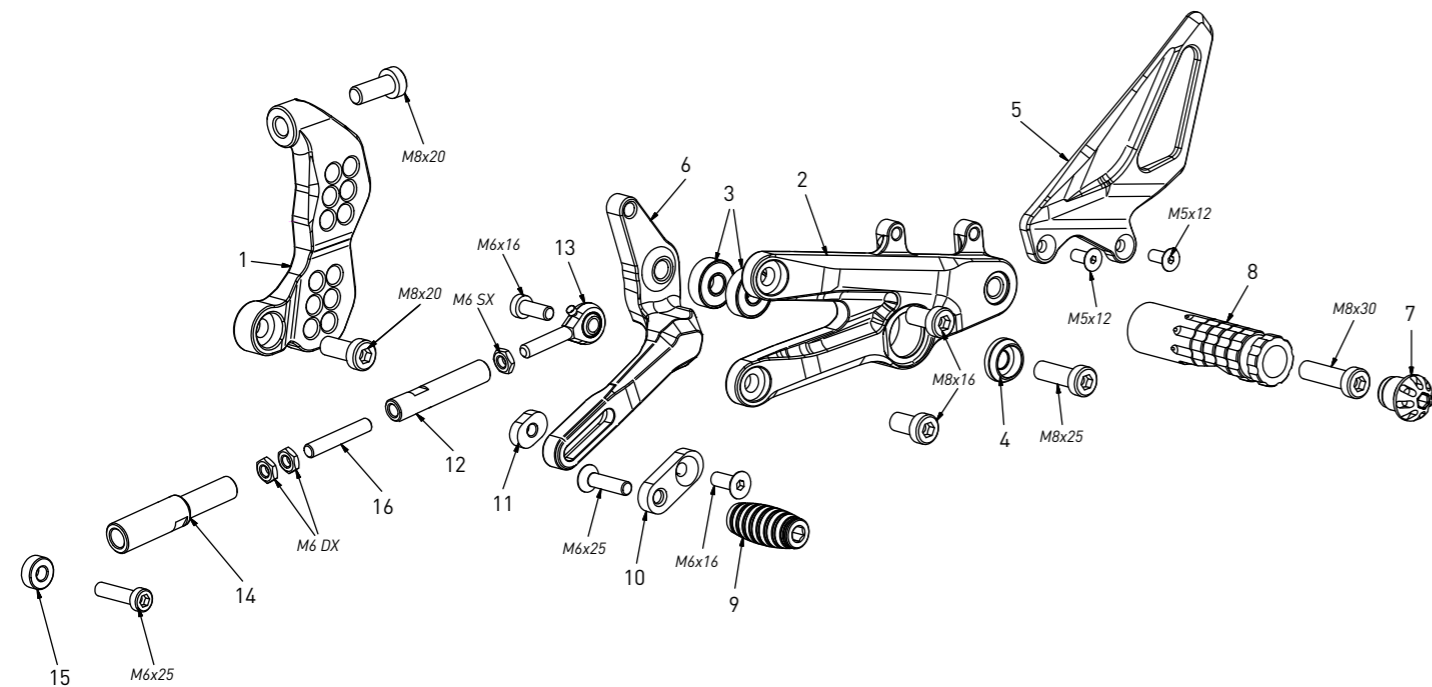

All spare parts include the relative screws for fixing.

It is possible to buy the footboard screws kit code KKIT_DSTR2, price 6,00 €

Tutti i ricambi comprendono le relative viti per il fissaggio.

E' possibile acquistare il kit viti pedana con il codice KKIT_DSTR2, prezzo 6,00€

The footrests with code PG03/PG04 include the cap, code PG00_BK, which can also be purchased separately.

I poggiapiedi con codice PG03/PG04 comprendono il tappo codice PG00_BK che si può anche acquistare separatamente

The brake / gear levers include the bearings, code CS001/CS002/CS003 which can also be purchased separately.

Le leve freno/cambio comprendono i cuscinetti codice CS001/CS002/CS003 che si possono anche acquistare separatamente

all the prices are for a single unit
tutti i prezzi sono per una singola parte

all the prices are without VAT
tutti i prezzi sono senza IVA

code DSTR2 - gear side - lato cambio

n°	description - descrizione	code	price (€)
1	back plate - arretratore	AR_139	€ 102,00
2	plate - piastra	PS_069	€ 115,00
3	bearing - cuscinetto	CS_003	€ 13,00
4	bush - boccia	BC_030R	€ 16,00
5	heel plate - battitacco	BT_045	€ 52,00
6	gear lever - leva cambio	LC_041	€ 77,00
7	cap - tappo	PG00_BK	€ 12,00
8	foot peg - poggiapiede	PG04	€ 32,00
9	toe peg - puntalino	PU_001_BK	€ 16,00
10	sliding plate - piastra scorrevole	PU_004	€ 34,00
11	anchor - tassello	PU_005	€ 11,00
12	gear rod - asta cambio	R021_45	€ 26,00
13	LH uniball - uniball SX	RH01_SX	€ 19,00
14	gear rod - asta cambio	AC_032	€ 32,00
15	6mm spacer - spessore 6mm	SP_015	€ 5,00
16	threaded rod - barra filettata	AC01_DX	€ 6,00